

Empacotadoras de fardos cilíndricos e prismáticos

SÉRIE RW-SW



[www.kuhn.com](http://www.kuhn.com)



be strong, be **KUHN**







RW-SW

# EMPACOTAMENTO PERFEITO



Todas as etapas do processo de empacotamento devem ser coordenadas, levando em conta as condições da forragem, do campo e do clima, assim como o manejo e o armazenamento da forragem.

As empacotadoras KUHN garantem o perfeito empacotamento dos fardos, com alto rendimento e durabilidade, oferecendo um grande retorno sobre seu investimento.

## ESPECIALISTA EM EMPACOTAMENTO

A KUHN oferece soluções econômicas, ecológicas e ergonômicas em empacotamento de fardos, com uma linha completa de empacotadoras de fardos cilíndricos e prismáticos. Muitos membros de nossa equipe dedicada têm background agrícola e são mestres em suas áreas. Nossos muitos anos de experiência nos deram know-how e expertise valiosos na produção de equipamentos para empacotar fardos.

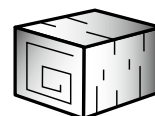

MODELO	Fardos cilíndricos	Fardos prismáticos
RW 1110	x	
RW 1200	x	
RW 1410	x	
RW 1610	x	
RW 1810	x	
SW 1114	x	x
SW 1614	x	x
SW 4014	x	x

# EMPACOTAMENTO RÁPIDO E CONFIÁVEL

Com suas características únicas, as empacotadoras de fardos KUHN se destacam no mercado. Os pré-esticadores, os cortadores de plástico, as mesas de empacotamento e o projeto com chassi de perfil baixo tornam as empacotadoras KUHN simples, fáceis de usar, rápidas e eficazes.

## MESA GIRATÓRIA PARA FARDOS CILÍNDRICOS

As empacotadoras KUHN com mesa giratória para fardos cilíndricos são equipadas com dois rolos e quatro cintas largas e espaçadas. Este design oferece um suporte profundo e estável do fardo na mesa giratória de empacotamento. Os dois rolos grandes que apoiam o fardo oferecem mais estabilidade e orientação. As quatro cintas largas e espaçadas oferecem a máxima tração e uma rotação uniforme para o fardo. A rotação uniforme do fardo é fundamental para garantir a sobreposição perfeita do plástico, mantendo a qualidade e a conservação da forragem durante o armazenamento.

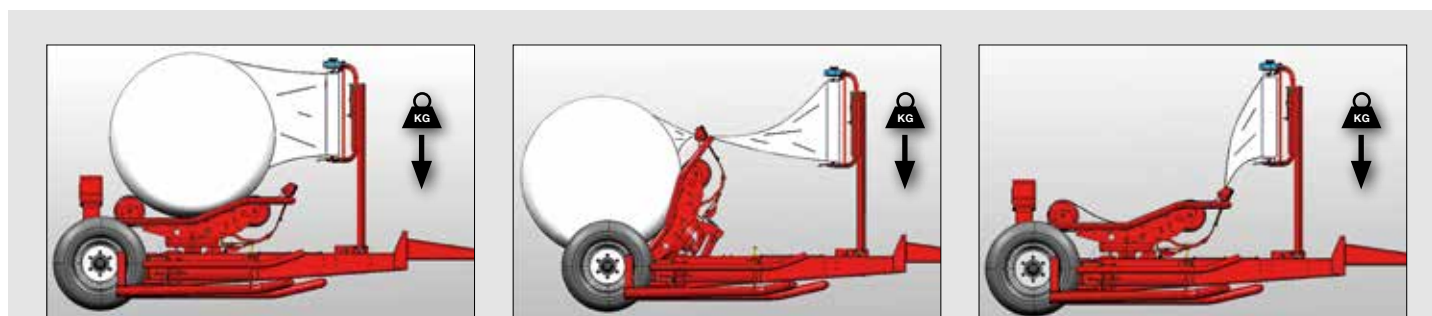

### DESIGN COM CHASSI BAIXO

As empacotadoras com mesa giratória rebocadas da KUHN possuem um design exclusivo de perfil baixo, ideal para dar estabilidade ao carregar, empacotar ou descarregar fardos. A posição do eixo traseiro proporciona uma baixa altura da mesa, eliminando a necessidade de um amortecedor de queda (ativo). A transferência de peso para o trator é constante, o que evita movimentos para cima e para baixo da barra de tração e previne a derrapagem das rodas do trator ao subir uma rampa com um fardo na mesa ou no braço de carga. O fardo pode ser largado com a máquina andando para maximizar o rendimento!

## MESA GIRATÓRIA PARA FARDOS PRISMÁTICOS

As empacotadoras com mesa giratória para fardos prismáticos de tamanho médio da KUHN são equipadas com dois pares de rolos de aço com perfil estriado. Este design cria um berço profundo e estável para o fardo, garantindo a máxima tração dos fardos, rotação uniforme dos fardos e a sobreposição adequada do plástico, seja qual for o tamanho do fardo. Dois grandes rolos de apoio proporcionam mais estabilidade e orientação para os fardos. Essas empacotadoras também servem para fardos cilíndricos.

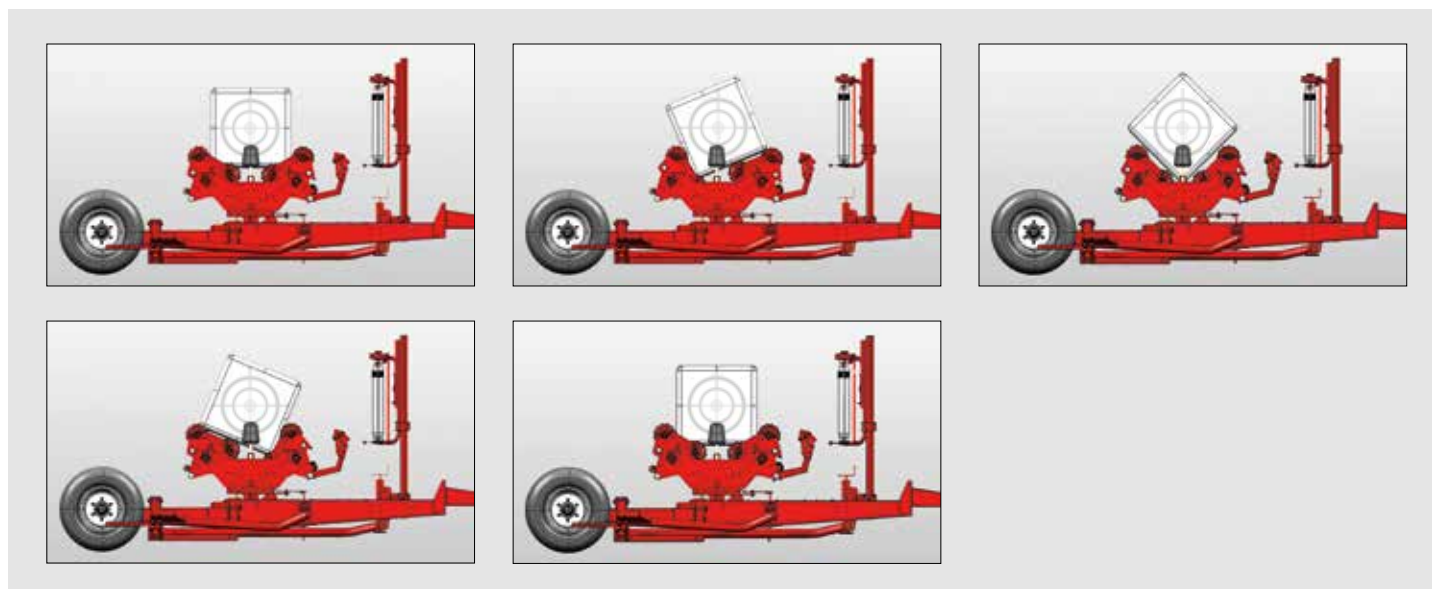





## CORTADORES DE PLÁSTICO

Após aplicar o número desejado de camadas, o plástico é retido com firmeza e cortado. Nos modelos de empacotadoras com mesa giratória, um cortador de plástico acionado por mola ou com sistema hidráulico de alta aderência corta o plástico automaticamente, sem necessitar controles adicionais. Nas empacotadoras satélites KUHN, os famosos cortadores "tipo tesoura" seguram e cortam o plástico. Graças ao design da empacotadora, o plástico é aproveitado em toda a sua largura. O plástico é segurado por um grampo, esticado em uma única corda sólida e, em seguida, cortado antes de o fardo ser descarregado. O grampo segura o plástico com firmeza e o deixa pronto para o próximo fardo.



## PRÉ-ESTICADORES

Os pré-esticadores padrão que seguram um rolo de 750 mm são feitos de alumínio para evitar o acúmulo de aderência no plástico. As duas extremidades externas dos rolos de alumínio têm forma cônica para manter a largura ideal do plástico e reduzir o risco de rasgos. O perfil especial com ranhuras dos rolos de alumínio evita o contato de ar e água com o plástico. A localização dos pré-esticadores facilita a troca dos rolos de plástico. O pré-esticamento padrão de 70% é conseguido graças a uma transmissão de engrenagens com baixa manutenção e baixo ruído.

## BARRA DE TRAÇÃO E CABEÇOTE GIRATÓRIO

(DISPONÍVEL PARA RW 1410-1610-1810 & SW 1614)

A comprida barra de tração com cabeçote giratório opcional cat. 2/3 auxilia na manobrabilidade. A empacotadora é conectada mais longe do trator, o que permite ampliar o raio de giro nas manobras de campo e maior conforto durante o transporte. Além disso, a barra de tração também fornece a capacidade de armazenamento extra para os rolos de plástico\* e tem uma proteção para as mangueiras, garantindo uma distribuição segura e organizada das mangueiras. O cabeçote giratório opcional cat. 2/3 permite fácil acoplamento com vários tratores sem ter que mudar os engates.

\* Exceto RW 1810.



## SISTEMA DE CONTROLE

Diferentes sistemas de controle estão disponíveis conforme o modelo e as preferências do operador:

	RW 1110	RW 1200	RW 1410	RW 1610	RW 1810	SW 1114	SW 1614	SW 4014
Banco de válvulas controlado por cabo (M)	◆	◆	◆	◆		◆	◆	
Controlado por computador (C)	◆	◆	◆	◆	◆	◆	◆	
Kit de controle remoto RF	◆ (Apenas 1110 C)		◇ (Apenas 1410 C)	◇ (Apenas 1610 C)	◇	◆ (Apenas 1114 C)	◇ (Apenas 1614 C)	
CCI 800 - COMPATÍVEL COM ISOBUS								◆
CCI 1200 - COMPATÍVEL COM ISOBUS								◆

◆ = padrão ◇ = opcional



# TECNOLOGIA e-TWIN

A inovadora tecnologia e-TWIN da KUHN permite o empacotamento com o exclusivo projeto de pré-esticador combinado com a também exclusiva distribuição de plástico, que economiza 50% no tempo de empacotamento e também poupa consumo de plástico. Os rolos cônicos pré-esticados foram posicionados de forma que os dois plásticos de 750 mm com 2/3 de sobreposição ficam colados, formando uma camada dupla de plástico antes da saída da unidade de pré-esticamento. Algumas empacotadoras apresentam o kit de correção de camada de plástico opcional. O kit de correção detecta um rolo vazio ou um plástico rasgado e ajusta o número necessário de rotações da mesa para cobrir o fardo com a quantidade de camadas necessária.

## VANTAGENS EXCLUSIVAS DO e-TWIN:

- Economia de 50% no tempo de empacotamento.
- Maior economia de plástico graças ao aumento da relação de esticamento.
- O empacotamento mais apertado dos fardos aumenta a impermeabilidade e a qualidade da forragem.
- Resistência extrema contra rasgos em todas as situações.
- Disponível na versão manual e computadorizada

e-TWIN DA KUHN, O PRÓXIMO PASSO EM EMPACOTAMENTO DE FARDOS DE ALTA QUALIDADE, COM ECONOMIA, ERGONOMIA E PENSANDO NO MEIO AMBIENTE.



## CURIOSO PARA SABER COMO A TECNOLOGIA e-TWIN TORNA O SEU NEGÓCIO DE EMPACOTAMENTO MAIS PRODUTIVO E COM UMA MELHOR RELAÇÃO CUSTO-BENEFÍCIO?

Confira nossa calculadora e-TWIN no site [www.kuhn.com/etwin](http://www.kuhn.com/etwin) e calcule o quanto você pode economizar por ano investindo na tecnologia e-TWIN da KUHN.

Calculadora e-TWIN



**RW**

1110

1200

1410

1610

1810

# EMPACOTADORAS DE FARDOS CILÍNDRICOS



TIPO	Fardos cilíndricos L x D (cm)
<b>RW 1110</b>	120 x 100 – 150
<b>RW 1200</b>	120 x 100 – 150
<b>RW 1410</b>	120 x 100 – 150
<b>RW 1610</b>	120 x 100 – 150
<b>RW 1810</b>	120 x 100 – 160



RW 1110

# EMPACOTADORA DE FARDOS CILÍNDRICOS, MONTADA EM 3 PONTOS



**A RW 1110 é ideal para operações de "empacotar e empilhar" no campo ou no pátio. Ao empacotar no local de armazenamento, o risco de estragar o plástico é mínimo. A combinação ideal para operações de empacotamento com uma pessoa só.**

A RW 1110 é capaz de empacotar fardos pesados de até 1.200 kg graças à sua estrutura principal reforçada de fábrica para todas as empacotadoras estáticas. A mesa giratória com montagem baixa e 4 cintas garante uma descarga suave do fardo sem necessidade de amortecedor de queda ativo. A baixa altura montada também permite a fácil substituição dos rolos de plástico. Para a firmeza no corte e na retenção do plástico, mesmo em condições úmidas, a empacotadora vem com um cortador de plástico com mola de alta aderência.

A RW 1110 oferece, como item opcional, pernas de apoio extralargas para aumentar a estabilidade durante a operação autônoma da máquina. Outros opcionais disponíveis são o suporte de 4 rolos de plástico e o tombador de fardo.



## TECNOLOGIA e - TWIN

A RW 1110 pode ser equipada com o inovador pré-esticador patenteado e -TWIN. Com a tecnologia e -TWIN, o tempo de empacotamento é reduzido em 50% comparado a uma empacotadora com um único pré-esticador, reduzindo o tempo de inatividade no processo de empacotar e empilhar.



## DOIS MODELOS DISPONÍVEIS: CONTROLE MANUAL (VERSÃO M) OU CONTROLE POR COMPUTADOR COM CONTROLE REMOTO RF PADRÃO (VERSÃO C)

A RW 1110 versão "M" é controlada por 2 alavancas e vem de fábrica com o contador KBC 30 (que conta as camadas de plástico e o número de fardos) e um sistema parada automática. O contador de camadas e fardos registra as camadas de plástico e o número total de fardos empacotados. A função de parada automática interrompe automaticamente a mesa de empacotamento após a aplicação do número total de camadas de plástico. Isso transforma a empacotadora de controle manual em uma empacotadora semiautomática.

A RW 1110 versão "C" é equipada com um sistema computadorizado. De controle automático e fácil de usar, esse sistema computadorizado utiliza uma interface simples para o operador, em sintonia com as enfardadoras controladas pelo monitor de controle VT 30.

A empacotadora pode ser operada a partir de uma carregadeira com o controle remoto padrão RF com "segurança a grande distância", utilizando uma fonte de alimentação ou um segundo trator para o fornecimento de energia e óleo.



RW 1200

# EMPACOTADORA AUTOCARREGÁVEL DE FARDOS CILÍNDRICOS, MONTADA EM 3 PONTOS



**A empacotadora autocarregável de fardos cilíndricos RW 1200 é capaz de carregar, transportar e empacotar o fardo em andamento.**

O design de montagem em 3 pontos coloca o peso próximo do trator, o que contribui para a estabilidade e a distribuição de peso durante o empacotamento/transporte.

A RW 1200 tem um cortador de plástico "tipo tesoura" que corta e prende o plástico com firmeza na posição, pronto para receber o próximo fardo. A troca do rolo de plástico é facilmente realizada permanecendo com segurança no solo.

## RECURSOS ADICIONAIS

A RW 1200 pode ser equipada com um contrapeso satélite opcional, um rolo de apoio no chão para tratores menores, um rolo de apoio de fardos adicional (recomendado em terrenos inclinados) e um tombador de fardos para descarregar o fardo pela sua extremidade plana.



## DOIS MODELOS DISPONÍVEIS: CONTROLE MANUAL (M) E CONTROLE POR COMPUTADOR (C)

Apenas duas alavancas controlam a versão manual (M) da RW 1200, que vem equipada de fábrica com o contador KBC 30 (que conta as camadas de plástico e o número de fardos) e função de parada satélite automática. Isso transforma a empacotadora de controle manual em uma empacotadora semiautomática. O modelo por computador (C) totalmente automático vem de fábrica com uma função de velocidade de empacotamento inicial lenta, que evita o rompimento do plástico durante a inicialização.





# EMPACOTADORA AUTOCARREGÁVEL REBOCADA PARA FARDOS CILÍNDRICOS

A série RW 1410 de médio porte é a mais versátil empacotadora autocarregável para fardos cilíndricos. A versão manual (M) é controlada por 3 alavancas e inclui um contador KBC 30 (que conta as camadas de plástico e o número de fardos) e um sistema de parada automática. A versão controlada por computador (C) usa um terminal que oferece todas as informações e possibilidades para a operação automática de todo o processo de empacotamento. O padrão de fábrica traz a função de parada automática ao término do plástico ou em caso de ruptura do plástico.

A RW 1410 levanta fardos com até 150 cm de diâmetro e 1.000 kg graças ao design exclusivo de seu chassi de perfil baixo com rodas largas. O design novo da RW 1410 traz uma mesa de empacotamento com 4 cintas, estrutura mais forte e um cortador de plástico de alta aderência para ótimos resultados.

As opções disponíveis para o modelo RW 1410 incluem um tombador de fardos, que permite a descarga do fardo pela sua extremidade plana, um controle remoto RF e um suporte para 4 rolos de plástico. A RW 1410 pode ser equipada com o inovador pré-esticador patenteado\* e -TWIN.



A RW 1410 e a RW 1610 podem ser equipadas com o inovador e exclusivo pré-esticador e-Twin.



A roda direita pode ser dobrada para dentro manualmente para transporte em estrada. O lado esquerdo é opcional



Tombador de fardo



Quatro correias sem fim espaçadas uniformemente



Largura de transporte reduzida devido às posições ajustáveis da roda



# EMPACOTADORA AUTOCARREGÁVEL REBOCADA PARA FARDOS CILÍNDRICOS

A empacotadora profissional de fardos cilíndricos RW 1610 é ideal para operações de empacotamento onde são necessárias uma alta capacidade e eficiência. Devido ao seu design robusto, com mesa baixa e rodas grandes na parte traseira como padrão de fábrica, não há necessidade de um amortecedor de quedas ativo. Isso economiza etapas adicionais do processo, e o fardo pode ser descarregado em movimento. A transferência constante do peso na direção do trator evita o deslizamento em terrenos inclinados. A RW 1610 é equipada de fábrica com um cortador de plástico de alta aderência e um suporte para 2 rolos de plástico. A empacotadora pode ser operada com o controle de 3 alavancas (versão M), e vem de fábrica com o contador KBC 30, que conta as camadas de plástico e o número de fardos, e um sistema de parada automática ou monitor de controle computadorizada (versão C).

A RW 1610 é capaz de carregar os fardos mais pesados (de até 1.200 kg) graças à robustez do design da estrutura principal, ao braço de carga ajustável e à mesa de empacotamento com 4 cintas. O braço de carga hidráulicamente ajustável oferece inúmeras vantagens. Você pode simplesmente ajustar a largura do braço de carga diretamente da cabine do trator em questão de segundos. Tudo isso sem a necessidade de usar ferramentas extras ou ter que sair do assento do trator. Isso é muito conveniente quando se trata de empacotar fardos de diâmetros diferentes em glebas diferentes. Mas também é útil quando você precisa mudar a largura de abertura no caso de fardos caídos/malformados ou dirigir no meio dos fardos, se não estiverem perfeitamente alinhados.

## AUTOLOAD

Versão aprimorada da RW 1610 controlada por computador (C) pode carregar e transportar um segundo fardo no braço de carga durante o empacotamento. Graças à função AUTOLOAD, integrada e patenteada,\* a empacotadora tem sua capacidade de carga e empacotamento aumentada. Essa função permite que o operador se concentre totalmente na condução, enquanto o processo de empacotamento é iniciado automaticamente assim que o fardo é detectado no braço de carga. Até mesmo a ação de apanhar um segundo fardo com o braço de carga para transporte, durante o processo de empacotamento, é totalmente automatizada.

## VISUALIZAÇÃO DO PROCESSO

Graças à interface de usuário de VISUALIZAÇÃO DO PROCESSO no terminal VT 30, você fica sempre bem informado sobre a situação atual de seus processos de trabalho. A interface do usuário lhe permite escolher qual processo é executado automaticamente ou manualmente, e todos os processos podem ser interrompidos a qualquer momento.



AUTOLOAD



Contador KBC 30 de camadas e fardos

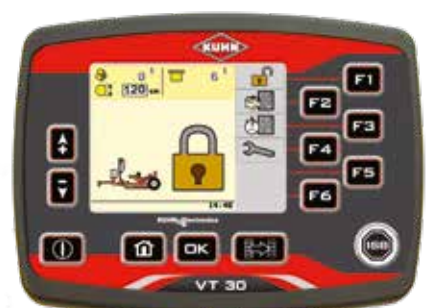

Monitor de controle VT 30

\* Patenteado ou com patente pendente em um ou mais países.





# EMPACOTADORA SATÉLITE AUTOCARREGÁVEL REBOCADA DE ALTA CAPACIDADE

**Empacotar 100 fardos por hora com 6 camadas de plástico parece impossível? Não com a empacotadora de fardos RW 1810 da KUHN. Com um tempo de ciclo 30% mais rápido você rivaliza com as mais rápidas empacotadoras do mercado.**

A empacotadora RW 1810 tem alta capacidade e está equipada com as mais recentes tecnologias. O exclusivo sistema de carregamento, com seu longo braço de carga integrado à mesa de empacotamento, permite que o fardo role suavemente sobre a mesa empacotadora sem etapas extras no processo. A mesa giratória então inclina-se para sua posição nivelada para iniciar rapidamente o processo de empacotamento. O design de chassi rebaixado garante a descarga suave do fardo e estabilidade extra durante o empacotamento em terrenos íngremes. Com o seu design inovador, a empacotadora consegue operar atrás de um trator ou diretamente atrás de uma enfardadora. A RW 1810 carrega e descarrega alinhada com a direção operacional das enfardadoras.

Uma ampla gama de recursos e opções torna a RW 1810 uma das empacotadoras satélites mais avançadas e flexíveis no mercado. Seu design incomparável torna a empacotadora apropriada para carregar fardos de 1400 kg com diâmetro de 100 a 160 cm. Não há necessidade de um trator potente, contrapesos adicionais ou amortecedor de queda (ativo). A torre suporte gêmea garante a precisão de controle e a estabilidade dos satélites ao redor do fardo em várias condições de campo.



*Laser AUTOLOAD*



*Carga rápida e suave do fardo garantida com o longo braço de carga*



*Uma grande tampa lateral protegendo a unidade hidráulica fornece fácil acessibilidade para a manutenção da máquina*



*Luzes altamente visíveis e refletores para segurança e proteção ideais*



*A comprida barra de tração facilita rebocar a empacotadora lateralmente com tratores largos e maiores*



*Grandes guardas de proteção contra lama evitam que o plástico seja danificado durante o transporte*



## EXCELENTE CONFORTO OPERACIONAL

Carga, empacotamento e descarga 100% automáticos sem precisar apertar um botão! A função AUTOLOAD da RW 1810 utiliza um laser para detectar a aproximação do fardo cilíndrico, verificar automaticamente o diâmetro do fardo e posicionar os braços de carga na posição de pré-carga. Essa função proporciona alta precisão nos processos de carga, empacotamento e descarga do fardo em movimento.

Com o AUTOLOAD, você consegue se concentrar totalmente na condução do trator, criando um ambiente de trabalho mais ergonômico e livre de estresses durante um longo dia de trabalho. Isso aumenta a capacidade geral e a eficiência de sua operação de empacotamento.

Com a função AUTOSWITCH, é fácil trocar do modo transporte para o modo campo. A máquina se dobra e se desdobra com o simples toque de um botão! A transformação é confortável e rápida, ideal quando você precisa trabalhar em vários campos.

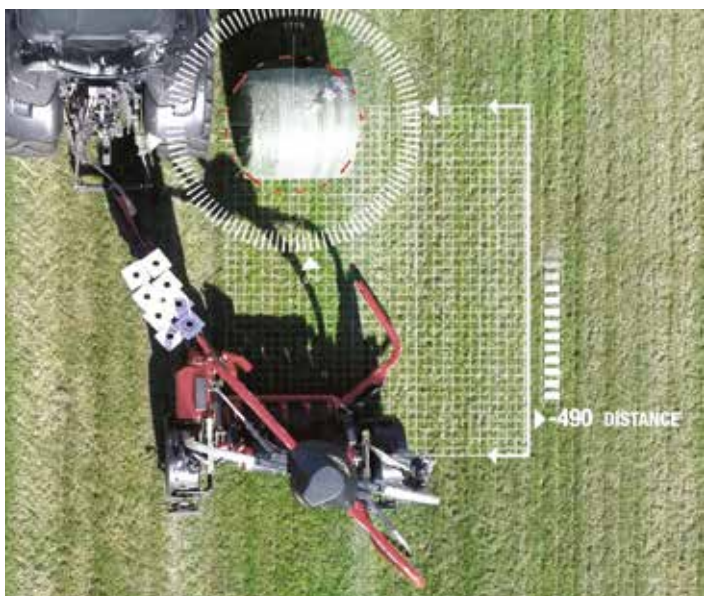

AUTOLOAD

## E AINDA POR CIMA...

A essência do inovador empacotamento 3D é sua capacidade de distribuir a quantidade total de plástico com mais uniformidade e eficiência por toda a superfície do fardo.

Ao empacotar primeiro a superfície cilíndrica do fardo, exclui-se mais ar e mantém-se o formato do fardo, mesmo após longos períodos de armazenamento. Os cantos vulneráveis do fardo ficam mais protegidos em comparação com fardos convencionalmente empacotados. O plástico empacota o fardo com bastante firmeza, dando menos chances de danos ao plástico durante o transporte e armazenamento.

A opção completa da RW 1810 vem de fábrica com parada autom. no fim do plástico/rompimento do plástico e ½ velocidade no fim do plástico/rompimento do plástico.



EMPACOTAMENTO 3D

## VOCÊ ESTÁ NO CONTROLE

A RW 1810 da KUHN é controlada pela monitor de controle VT 30 e permite o pleno comando de seu processo de empacotamento. A VT 30, com tela de 3,5" a cores e sensível ao toque, tem uma interface altamente amigável ao usuário com software intuitivo. A aplicação da eletrônica com software de VISUALIZAÇÃO DO PROCESSO lhe proporciona no terminal informações atualizadas sobre o estágio do empacotamento.

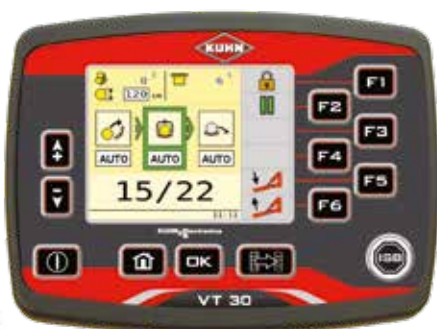

Monitor de controle VT 30 com controle remoto RF opcional



Controle remoto RF



## EMPACOTAMENTO DE FLEXIBILIDADE PLENA

O INTELLIWRAP permite maior gerenciamento de seu processo de empacotamento. Esse sistema controla continuamente a sobreposição do plástico e a quantidade de camadas de plástico (4, 5, 6, 7, 8, 9, etc.), adaptando-as às circunstâncias locais, como condições da cultura e períodos de armazenamento. Uma distribuição excelente do plástico em torno do fardo e a sobreposição precisa do plástico oferecem a máxima eficiência e uma silagem de melhor qualidade.



**SW**

1114

1614

4014

# EMPACOTADORAS DE FARDOS CILÍNDRICOS E PRISMÁTICOS



TIPO	Fardos cilíndricos L x D (cm)	Fardos prismáticos L x A x C (cm)
SW 1114	120 – 150 x 100 – 150	80 x 70 – 90 x 180
SW 1614	120 – 150 x 100 – 150	80 x 70 – 90 x 180
SW 4014	120 – 150 x 90 - 140	80 x 50 – 100 x 200 / 120 x 60 – 130 x 200



# EMPACOTADORA DE 3 PONTOS PARA FARDOS CILÍNDRICOS E PRISMÁTICOS DE TAMANHO MÉDIO

**A SW 1114 é um modelo compatível com 3 pontos e engate rápido, ideal para operações de “empacotar e empilhar” no campo ou no pátio. A empacotadora pode empacotar fardos prismáticos médios e fardos cilíndricos de até 1200 kg.**

O design da mesa giratória cria um berço profundo e estável para o fardo, garantindo a máxima tração dos fardos, rotação uniforme dos fardos e a sobreposição adequada do plástico. A baixa altura da mesa garante a descarga suave dos fardos.

Além disso, a SW 1114 pode ser equipada com pernas de apoio extralargas para aumentar a estabilidade durante a operação autônoma da máquina. Outra opção disponível é o compartimento com capacidade para 4 rolos de plástico.

Um cortador hidráulico de plástico de alta aderência permite ajustar o momento do corte independentemente da posição de inclinação da mesa, resultando no menor fim de corda possível. Ele ainda conta com um curso longo que ajuda a acomodar vários comprimentos de fardo e garante apoio firme e corte limpo do plástico em qualquer condição climática.





# EMPACOTADORA DE 3 PONTOS PARA FARDOS CILÍNDRICOS E PRISMÁTICOS DE TAMANHO MÉDIO

A versão manual (M) da SW 1114, controlada por 2 alavancas, vem de fábrica com o contador KBC 30 (que conta as camadas de plástico e o número de fardos) e um sistema de parada automática. Isso transforma a empacotadora de controle manual em uma empacotadora semiautomática.

A SW 1114 tem a versão (C), controlada por computador, que tem controle remoto RF de fábrica e pode ser operada a partir de uma carregadeira, utilizando uma fonte de alimentação ou um segundo trator para o fornecimento de óleo e de energia. Isso permite que carregamento, empacotamento e empilhamento sejam feitos por um único operador. Ao empacotar no local de armazenamento, o risco de estragar o plástico é mínimo. A versão C é equipada de fábrica com um sistema de parada automática no término/ruptura do plástico, monitor VT 30, função "reproduzir/pausar" e posição de carregamento a 90°.

*A altura baixa da mesa permite que o fardo seja delicadamente inclinado para prevenir danos ao plástico*

*A empacotadora pode ser operada a partir do veículo carregador com o controle remoto padrão RF com "segurança de grande distância", enquanto usa uma fonte de alimentação ou um segundo trator para o fornecimento de energia e óleo*

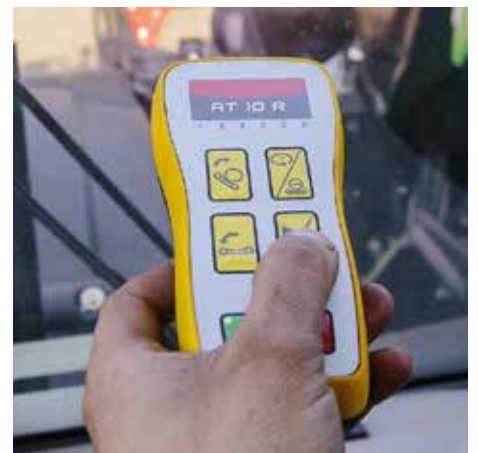



# EMPACOTADORA AUTOCARREGÁVEL REBOCADA PARA FARDOS CILÍNDRICOS E PRISMÁTICOS DE TAMANHO MÉDIO

A SW 1614 é uma empacotadora híbrida de fardos que pode embalar fardos prismáticos médios de 80 cm x 70-90 cm até 180 cm de comprimento e fardos cilíndricos de até 150 cm de diâmetro. Os dois pares de rolos de aço ajustáveis oferecem um suporte profundo para o fardo e a rotação uniforme garante uma sobreposição adequada do plástico. O cortador de plástico com alta aderência possui curso longo para ajudar a acomodar diferentes comprimentos de fardo. Isso também garante uma pegada firme e um corte limpo do plástico em diferentes condições climáticas. O braço autocarregável paralelo, com o kit padrão para fardos cilíndricos, garante um carregamento suave e dinâmico dos fardos em qualquer condição climática. Devido ao seu design com chassi de perfil baixo com rodas grandes, um segundo fardo pode ser carregado durante o empacotamento para aumentar a eficiência total.

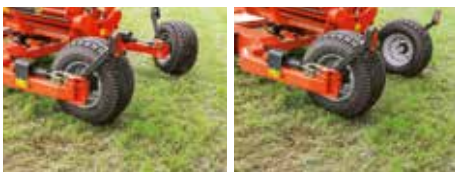

Função AUTOLOAD integrada na SW 1614 C

A SW 1614 pode ser equipada com dois sistemas de controle diferentes. A versão manual (M) é controlada por três alavancas e equipada de fábrica com o contador KBC 30, que conta as camadas de plástico e o número de fardos, além de um sistema de parada automática. Isso transforma a empacotadora de controle manual em uma empacotadora semiautomática.

A versão aprimorada controlada por computador (C) da SW 1614 com "função AUTOLOAD" patenteada\* aumentou a eficiência geral e a capacidade de carga e empacotamento da máquina.

O sistema computadorizado controlado automaticamente com joystick integrado vem equipado de fábrica com um sistema de parada automática no fim do plástico/rompimento do plástico e uma função "play/pause". O controle remoto RF com controle de segurança de longa distância é opcional. As opções disponíveis incluem um compartimento para 4 rolos de plástico, kit de viragem de roda hidráulica e contrapeso adicional para levantar fardos de até 1.000 kg.

\* Patenteado ou com patente pendente em um ou mais países.



A baixa altura da mesa permite que o fardo seja delicadamente inclinado para prevenir danos ao plástico



Para o transporte rodoviário, as rodas podem ser dobradas para dentro para reduzir a largura de transporte. Dobramento hidráulica é opcional





# EMPACOTAMENTO COM INTELIGÊNCIA VERDADEIRA

A KUHN apresenta uma verdadeira inovação em empacotamento de fardos com a SW 4014. Esta versátil empacotadora carrega automaticamente fardos prismáticos e cilíndricos e conta com a exclusiva função patentada\* AUTOLOAD, para o empacotamento ininterrupto e totalmente automático de fardos.

## EMPACOTAMENTO ININTERRUPTO COM AUTOLOAD\*

A inovadora função AUTOLOAD oferece carregamento totalmente automático, acondicionamento e descarga dos fardos prismáticos e cilíndricos sem interferência do operador. O AUTOLOAD detecta a aproximação dos fardos, verifica automaticamente o comprimento do fardo e define os braços de carga em posição de pré-carga, resultando em uma carga precisa, envolvimento e descarga do fardo em movimento. Isso leva a um aumento da capacidade geral e cria um ambiente de trabalho mais ergonômico durante um longo dia de trabalho.

- \* Parâmetros do AUTOLOAD:
- 1) O comprimento do fardo deve estar entre 0,75 e 2 m.
  - 2) A velocidade de condução deve ser constante, entre 0,5 e no máx. 4 km/h durante o rastreamento e o carregamento.



## VERSATILIDADE IDEAL

A SW 4014 é capaz de empacotar fardos prismáticos de tamanhos grande e médio, bem como fardos cilíndricos de até 1.500 kg. É possível empacotar fardos grandes sem qualquer equipamento opcional ou ajustes mecânicos. Todas as dimensões predefinidas de fardos podem ser facilmente selecionadas através do terminal.

## MANUSEIO DE FARDOS EXCEPCIONAL

O inteligente design da SW 4014 garante uma fácil (des) carga dos fardos, pela frente e por trás, mesmo quando largados em pontos de difícil acesso. Todos os fardos são (des)carregados sem o risco de danificar ou contaminar o solo graças aos seus 2 rolos de aço patenteados.\*

\* Patentado ou com patente pendente em um ou mais países.





Junto com a inovadora função AUTOLOAD, mais recursos adicionais são fornecidos, o que torna esta empacotadora autocarregável uma das mais versáteis e incomparáveis do mercado.

### ESTABILIDADE NOTÁVEL

Graças ao seu design robusto, com estrutura hidráulica deslizante incorporada, é possível alcançar uma excelente largura operacional com ótima estabilidade da máquina. Essa exclusiva operação do tipo “drive-thru” permite o carregamento fácil do fardo e uma excelente visibilidade do processo de empacotamento. A SW 4014 conta com largura operacional de 4 m a campo, e a largura de transporte se reduz para apenas 2,5 m.

Para evitar danos ao plástico durante o transporte, a SW 4014 é equipada com grandes guardas de proteção contra lama. Rodas largas 19.0/45x17 são opcionais para minimizar a compactação e a desestruturação do solo.



A empacotadora desdobra de sua posição de transporte de 2,5 m para sua posição de terreno de 4 m

### COMO FUNCIONA?

A função AUTOLOAD baseia-se na tecnologia Laser de Categoria II. Primeiro, o sensor de laser, localizado no capô da parte frontal da máquina, faz a varredura da área dianteira da empacotadora. Em seguida, um sensor de roda, posicionado na roda esquerda, mede a velocidade e a distância até o fardo.



Assista ao vídeo

**1**

*O sensor de laser está medindo o nível do chão*

**2**

*O sensor de laser detectou o fardo*

**3**

*O sensor de laser detectou a extremidade do fardo. A medição do comprimento do fardo está iniciando com a contagem de pulsos no sensor de roda. Os braços de carga se movem para a posição de pré-carregamento (com base na largura predefinida do fardo)*

**4**

*O sensor de laser detectou a extremidade do fardo. O comprimento do fardo é conhecido*

**5**

*Dependendo da velocidade de condução, os braços de carga são ativados no momento certo para carregar o fardo para o centro dos rolos*

**6**

*Durante o empacotamento, já é possível se dirigir ao próximo fardo*

No caso em que fardos são largados em valas, perto a cercas, ou mesmo nos cantos do campo, a função AUTOLOAD da SW 4014 ainda permite que você carregue os fardos manualmente, pela frente ou por trás.



# INTELLIWRAP



## EMPAOTAMENTO EXCELENTE

O posicionamento dos rolos superiores mais curtos patenteados\* permite que os suportes de rolo de plástico sejam colocados na posição mais baixa possível. Assim, o plástico é empacotado mais próximo do centro do fardo com menos enrugamentos, garantindo uma excelente barreira para o oxigênio e preservando a qualidade da forragem.

O INTELLIWRAP permite maior gestão de seu processo de empacotamento. Esse sistema controla continuamente a sobreposição do plástico e a quantidade de camadas de plástico (4, 5, 6, 7, 8, 9...), adaptando-as às suas circunstâncias locais, como condições da cultura e períodos de armazenamento. Uma distribuição excelente do plástico em torno do fardo e a sobreposição precisa do plástico oferecem a máxima eficiência e uma silagem de melhor qualidade.

\* Patentado ou com patente pendente em um ou mais países.

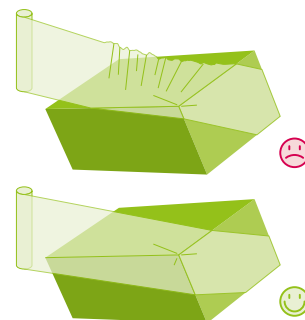

## SELEÇÃO DE 5 CAMADAS DE PLÁSTICO

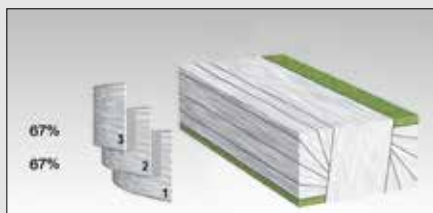

*O fardo é coberto com 3 camadas e 67% de sobreposição*

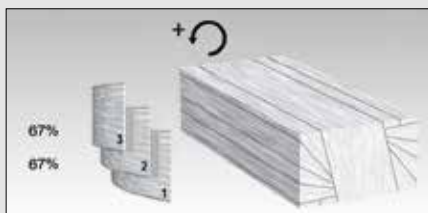

*A velocidade de rotação do fardo é aumentada*

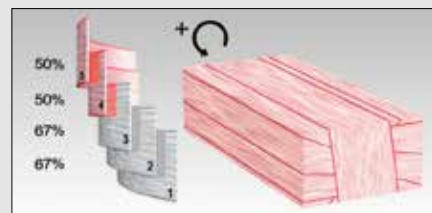

*As últimas 2 camadas têm 50% de sobreposição*

## ECONOMIA DE COMBUSTÍVEL

A SW 4014 pode ser operada com uma grande variedade de tratores devido à sua necessidade limitada de fluxo de óleo (40 litros/min., máximo de 60 litros/min.). Opcionalmente, a empacotadora pode ser equipada com uma fonte de óleo acionada por tomada de força para maximizar a capacidade de empacotamento. O trator pode funcionar com motor de rpm mais baixas para economizar combustível. Economias adicionais de combustível podem ser alcançadas operando em velocidade de TDF de 540E/750 rpm. Além disso, o suprimento de óleo movido pela TDF é um sistema fechado e não há nenhum risco de contaminação de óleo de tratores diferentes, diminuindo a chance de impurezas no sistema.



## MANUTENÇÃO E ACESSIBILIDADE

As grandes portas laterais da SW 4014 oferecem uma excelente acessibilidade para manutenção. Além disso, é possível abrir a tampa superior e as portas laterais sem a necessidade de ferramentas. A SW 4014 pode ser equipada com farol de trabalho LED opcional para ajudar na visualização do processo de empacotamento no escuro.





## SEMPRE NO CONTROLE

A SW 4014 é compatível com ISOBUS. Portanto, os tratores compatíveis com ISOBUS não precisarão de uma monitor de controle separada para a empacotadora. Alternativamente, os monitores CCI 800 ou CCI 1200 podem ser usados com tratores não compatíveis com ISOBUS. Os ajustes do operador, como as dimensões predefinidas do fardo e a mudança do modo transporte para o modo campo, são acessados pelo monitor. Também são fornecidas informações como visão geral do processo de empacotamento e número de fardos.



### CCI 800

CCI 800 estabelece novos padrões na operação de máquinas ISOBUS modernas. A tela sensível ao toque e o conceito do sistema operacional do CCI oferecem uma operação fácil. Com sua tela widescreen de 8", o CCI 800 oferece o tamanho ideal para se concentrar em uma aplicação. Exclusivo em sua categoria, oferece duas aplicações adicionais sem atrapalhar sua aplicação principal.



### CCI 1200

O CCI 1200 é o nosso mais avançado terminal ISOBUS. A touchscreen de 12,1" polegadas tem exibição programável. Esse terminal oferece ampla compatibilidade com aplicativos CCI e pode ser seu portal para a agricultura de precisão. O CCI 1200 vem em uma monitor de armazenamento para que possa ser guardado com segurança.

### TRABALHE COM COMODIDADE

Para oferecer uma ótima comodidade de trabalho, a SW 4014 tem um recurso inteligente que permite escolher a descarga (automática) dos fardos na posição selecionada. É possível escolher descarregar o fardo com os nós na parte superior, o que facilita soltar a corda e também um acesso mais rápido à forragem após desempacotar o fardo. Se necessário, também é possível descarregar do lado mais curto para um transporte mais fácil.



# SIMPLESMENTE UMA FORRAGEM ESPLÊNDIDA!



Você sabia que é possível economizar concentrados no valor de 89 €/ha/ano, apenas reduzindo as impurezas na forragem de 4 para 2%? \* Estamos aqui para ajudá-lo a produzir forragem de alta qualidade.

Gostaríamos de transmitir várias décadas de conhecimentos acumulados em produção de forragem. Podemos fornecer conselhos para produzir alimentos de primeira categoria e ajudá-lo a entender as vantagens de nossas máquinas para que você consiga utilizá-las da maneira ideal para preservar a qualidade de sua forragem.

Com a expertise da KUHN, você irá colher forragem com...

Mínima  
**DETERIORAÇÃO**

Alta  
**ENERGIA E ALTO TEOR DE NUTRIENTES**

Mínimo  
**NÍVEL DE IMPUREZAS**

Alta  
**PALATABILIDADE**

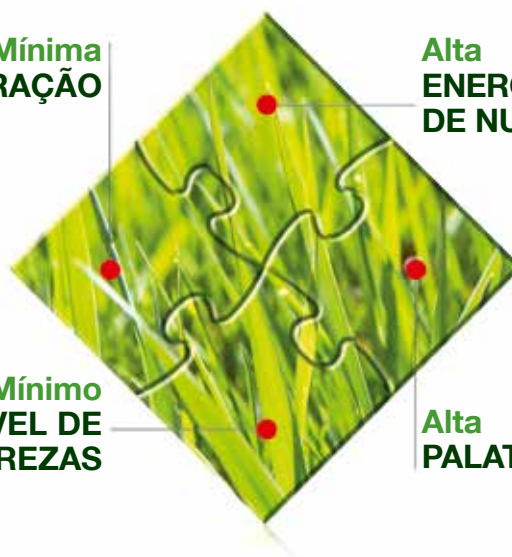

\* Fonte: Departamento Agrícola de Weser-Ems, Alemanha.

Descubra toda a nossa expertise em forragens. [KUHN.com/en](http://KUHN.com/en)



be strong, be **KUHN**

## PEÇAS KUHN

PROJETADAS E FABRICADAS PARA DURAR



As fundições e forjas da KUHN, bem como o processo de fabricação de alto nível, permitem a produção de peças de reposição com alta durabilidade. Você realmente pode confiar em nosso know-how e em nossas peças genuínas. Os agricultores se beneficiam de nossos serviços de suporte e logística do cliente via qualquer depósito de PEÇAS KUHN, que fornecem soluções rápidas e confiáveis para consertos, em cooperação com seu revendedor KUHN autorizado mais próximo.





**ESPECIFICAÇÕES**

	<b>RW 1110</b>	<b>RW 1200*</b>	<b>RW 1410</b>	<b>RW 1610</b>	<b>RW 1810*</b>	<b>SW 1114</b>	<b>SW 1614</b>	<b>SW 4014</b>
<b>Dimensões do fardo</b>								
Tamanho do fardo cilíndrico (largura x diâmetro) (m)	1,20 x (1,00 - 1,50)	1,20 x (1,00 - 1,50)	1,20 x (1,00 - 1,50)	1,20 x (1,00 - 1,50)	1,20 x (1,00 - 1,60)	(1,20 - 1,50) x (1,00 - 1,50)	(1,20 - 1,50) x (1,00 - 1,50)	(1,20 - 1,50) x (0,90 - 1,40)
Tamanho de fardo cilíndrico padrão EUA (pés de largura x pés de diâmetro)	fardos cilíndricos de até 4x5	fardos cilíndricos de até 4x5	fardos cilíndricos de até 4x5	fardos cilíndricos de até 4x5	fardos cilíndricos de até 4x5	fardos cilíndricos de até 5x5	fardos cilíndricos de até 5x5	fardos cilíndricos de até 5x5
Tamanho de fardos com ângulos prismáticos (largura x altura x comprimento) (m)	-	-	-	-	-	0,80 x (0,70 - 0,90) x 1,80	0,80 x (0,70 - 0,90) x 1,80	0,80 x (0,50 - 1,00) x 2,00 x 1,20 (0,60 - 1,30) x 2,00
Tamanho de fardos com ângulos prismáticos padrão EUA (polegadas)	-	-	-	-	-	fardo 3 x 3 com até 5' 11" de comprimento	fardo 3 x 3 com até 5' 11" de comprimento	fardo de até 4 x 4 com até 6' 6" de comprimento
Peso máx. do fardo (kg/lbs)	1200 / 2650	1200 / 2650	1000 / 2200	1100 - 1200** / 2425 - 2650**	1400 / 3100	1200 / 2650	800 - 1000** / 1775 - 2200**	1500 / 3307
Consumo de óleo (L/min)(gal./min)	26 / 7 a 150 bar	26 / 7 a 150 bar	26 / 7 a 150 bar	26 / 7 a 150 bar	30 / 9 a 150 bar	26 / 7 a 150 bar	26 / 7 a 150 bar	40 a 60 / 11 a 16 a 180 bar
<b>Operação</b>								
Banco de válvulas controlado por cabo (M) incluindo contador KBC 30 de camadas e fardos e parada automática no fim do ciclo	◆	◆	◆	◆	◆	◆	◆	-
Controlado por computador (C)	◆	◆	◆	◆	◆	◆	◆	-
Kit de controle remoto RF (C)	◆	-	◇	◇	◇	◆	◇	-
VT 30	◆ (Apenas 1110 C)	-	◆	◆	◆	◆	◆	-
CCI 800 / CCI 1200 - COMPATÍVEL COM ISOBUS	-	-	-	-	-	-	-	◆
Cortador de plástico de alta aderência (automático)	◆	◆	◆	◆	◆	◆	◆	◆
AUTOCARREGAMENTO	-	-	-	◆ (Apenas 1610 C)	◆	-	◆ (Apenas 1614 C)	◆
<b>Pré-esticador</b>								
Um pré-esticador de 750 milímetros (30")	◆	◆	◆	◆	◆	◆	◆	-
Dois pré-esticadores de 750 milímetros (30")	◇ (e-TWIN)	-	◇ (e-TWIN)	◇ (e-TWIN)	◇ (satélite duplo)	-	-	◆ (satélite duplo)
Adaptador para plástico de 500 mm (20")	◇ (não para e-TWIN)	-	◇ (não para e-TWIN)	◇ (não para e-TWIN)	-	-	-	-
<b>Pneus</b>								
Dimensões dos pneus (padrão)	-	-	10,0/80-12	380/55-17	300/80-15.3	-	380/55-17	380/55-17
Dimensões dos pneus (opcionais)	-	-	360/55-12	10,5/80-18	380/55-17	-	-	19,0/45-17
<b>Dimensões e pesos da máquina</b>								
Comprimento total (m / pés)	2,90 / 9' 5"	2,27 / 7' 6"	4,55 / 14' 9"	4,20 / 13' 9"	5,04 / 16' 5"	3,10 / 10' 2"	5,16 / 16' 9"	4,70 / 15' 5"
Largura de transporte (m / pés)	1,86 / 6' 1"	1,32 / 4' 4"	2,45 / 8' 1" ***	2,50 / 8' 2"	2,79 / 9' 2"	1,76 / 5' 8"	2,49 / 8' 2" ***	2,50 / 8' 2"
Altura de transporte (m / pés)	2,60 / 8' 5"	2,43 / 8'	2,51 / 8' 2"	2,53 / 8' 3"	3,08 / 10' 1"	2,03 / 6' 8"	2,59 / 8' 5"	2,85 / 9' 4"
Peso mín. - máx (kg / lbs)	850 - 900 / 1874 - 1984	650 - 750 / 1433 - 1653	850 - 1100 / 1874 - 2425	1500 - 1750 / 3307 - 3858	1150 - 1300 / 2535 - 2866	1100 - 1250 / 2425 - 2756	1800 - 1900 / 3968 - 4189	2800 - 3400 / 6173 - 7496
<b>Equipamentos opcionais</b>								
Suporte para rolos de plástico	◇ 4 rolos	-	◇ 4 rolos	◇ 2 rolos ◆ +4 rolos	◇ +2/4/6 rolos	◇ 4 rolos	◇ 4 rolos	◇ 2 rolos ◆ +4 rolos
Parada automática no término do plástico/na ruptura do plástico (modelo C) tear (C model)	◆ / ◆ (e-TWIN)	-	◆ / ◇ (e-TWIN)	◆ / ◇ (e-TWIN)	◇	◆	◆	◇
Tapete de borracha tipo gota	-	-	◇	◇	◇	-	◇	-
Tombador de fardo	◇	◇	◇	◇	◇	-	-	-
Luzes de estrada	-	-	◇	◆	◆	-	◆	◆
½ velocidade no fim do plástico/ruptura do plástico (C)	◆ (Autocorreção)	-	◇ (Autocorreção)	◇ (Autocorreção)	◇	-	-	◆
Cabeçote giratório	-	-	◇	◇	◇	-	◇	◆
◆ = equipamento padrão/standard ◇ = equipamento opcional - = não disponível								
* Modelo atualmente não disponível na América do Norte ** Equipado com contrapeso extra *** Rodas dobradas para transporte								



RW-SW

# PROJETADA PELA KUHN, FABRICADA PELA KUHN

Confira a gama completa da KUHN de equipamentos para feno e pré-secado



1. Enfardadoras de Câmara Fixa - 2. Enfardadoras Combinadas - 3. i-BIO+ - 4. Enfardadoras de Fardos Prismáticos Grandes - 5. + 6. Empacotadoras de fardos cilíndricos e prismáticos.

Para mais informações sobre o revendedor KUHN  
mais próximo a você, visite o nosso site  
[www.kuhn.com](http://www.kuhn.com)



Visite-nos em nossos  
canais do YouTube.



[www.kuhn.com](http://www.kuhn.com)

Seu revendedor KUHN

## KUHN DO BRASIL S/A

Rua Arno Pini, 1380 - Distrito Industrial

CEP: 99050-130 - PASSO FUNDO/RS - BRASIL

Tel: +55 (54) 3316-6200 Fax: +55 (54) 3316-6250

As informações fornecidas neste documento são apenas para fins informativos e são extracontratuais. As nossas máquinas estão em conformidade com as normas vigentes no país de entrega. Em nossa literatura, e para ilustrar melhor certos detalhes, alguns dispositivos de segurança talvez não estejam em posição de funcionamento. Ao operar estas máquinas, esses dispositivos devem estar em posição, conforme os requisitos indicados nos manuais de montagem e manuais do operador. Respeite a classificação de peso bruto do veículo trator, sua capacidade de elevação e a carga máxima por eixo e dos pneus. A carga do eixo dianteiro de trator sempre deve cumprir os regulamentos do país de entrega (na Europa, deve alcançar no mínimo 20% do peso líquido do trator). Reservamo-nos o direito de alterar quaisquer projetos, especificações ou materiais indicados sem aviso prévio. As máquinas e os equipamentos neste documento podem estar cobertos por ao menos uma patente e/ou modelo registrado. As marcas comerciais citadas neste documento podem estar registradas em um ou vários países.

Também encontre a KUHN em

